

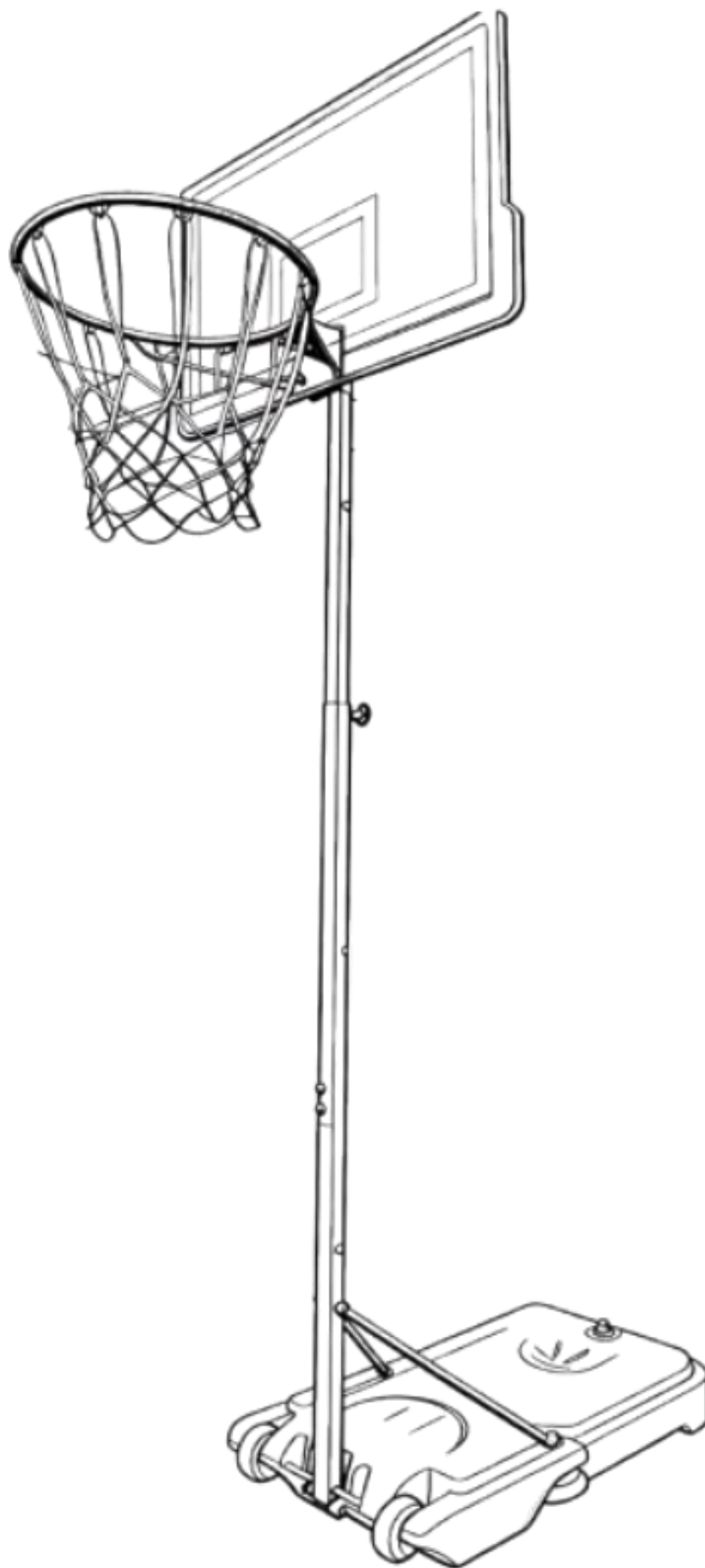

Basketball System

KM-HE-BK210



Prosím, dodržujte všechna bezpečnostní opatření uvedená v tomto uživatelském manuálu, abyste zajistili

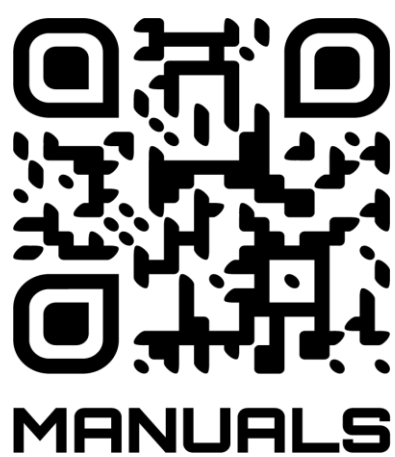

Obsah

1 Bezpečnostní pokyny

2 Rozsah služeb

3 Shromáždění

4 Nastavení výšky

5 Údržba a skladování

6 Technická data

7 Ekologická likvidace

8 Kontaktujte nás

9 Deklarace shody EU

- Děkujeme, že jste si zakoupili náš produkt.
- Tento produkt pomáhá chránit podlahu během fitness aktivit.
- Před použitím si prosím pečlivě přečtěte tento manuál a uchovejte ho na bezpečném místě pro budoucnost.
- Výkresy v tomto manuálu nemusí odpovídat fyzickým objektům. Všimněte si prosím fyzických předmětů.

1. Bezpečnostní pokyny

1. 1 Vysvětlení symbolů



Značka CE může být použita k označení, že produkt splňuje právní požadavky evropských norem a může být tedy obchodován v rámci Evropského společenství.



Varování! Pečlivě si přečtěte bezpečnostní pokyny. Nedodržení bezpečnostních opatření může vést k vážnému zranění nebo poškození. Návod k použití mějte na bezpečném místě.



Není vhodné pro děti mladší 36 měsíců. Malé části. Riziko udušení.



Varování! Skákání, visení nebo lezení po kruhu je zakázáno. Riziko zranění.

1.2. Obecné bezpečnostní pokyny

! **VAROVÁNÍ! Riziko udušení pro děti!** Nedovolte, aby se děti nakazily Produkty nebo obalové materiály bez dozoru.

Plastová fólie může vést k udušení. Obal držte mimo dosah miminek a dětí.

! **VAROVÁNÍ!** Nedodržení těchto bezpečnostních pokynů může vést k vážnému zranění, poškození výrobku nebo převrácení systému.

! **VAROVÁNÍ!** Není vhodné pro děti mladší 3 let kvůli malým částem a riziku udušení.

! **VAROVÁNÍ!** Skákání, visení nebo lezení po kruhu je zakázáno. Riziko zranění.

- Tento produkt je určen výhradně pro soukromé použití v domácnosti. Nepoužívejte ho na veřejných ani komerčních místech.
- Při používání tohoto produktu u dětí je vždy vyžadován dospělý dohled.
- Nezavěšujte se, netahejte ani nelezte na okraj, síť, tyč, desku nebo základnu.
 - Vždy umístěte systém na rovný, stabilní a pevný povrch, mimo vzdálenost zdí, dveří, elektrických vedení a překážek.
 - Základna musí být před použitím zcela vyplněna pískem nebo vodou, aby se zabránilo převrácení. Nikdy nepoužívejte systém s prázdnou základnou.
- Během používání systém netřeset, nepohybovat ani naklánět.
- Během zápasu držte obličej, zuby a ruce dál od koše, desky a sítě.
 - Před hraním odstraňte šperky, jako jsou prsteny, hodinky a náhrdelníky, abyste se nezamotali do sítě.
- Síť představuje riziko škrcení. Používejte ho opatrně a vždy pod dohledem dospělého.
 - Dětem není dovoleno pohybovat, přenášet ani upravovat basketbalový systém. To může dělat pouze dospělý.
- Nepoužívejte tento produkt za silného větru, deště nebo bouřlivých podmínek.
 - Pravidelně kontrolujte systém na uvolněné díly, opotřebení, korozi nebo poškození. Přestaňte produkt používat, pokud je nějaká část poškozená.

1. Bezpečnostní pokyny

1.3. BEZPEČNOST MONTÁŽE

! VAROVÁNÍ! Nesprávné složení a zatížení základny může vést k převrácení a vážnému zranění.

- Shromáždění mohou provádět pouze dva dospělí.
- Dodržujte všechny pokyny k sestavení, diagramy a kroky uvedené v tomto manuálu.
- Před použitím by měly být všechny šrouby, šrouby a spojovací prvky správně sestaveny a utaženy.
 - Při nastavování výšky nebo polohování systému držte ruce a prsty dál od pohyblivých částí.
- Umístěte systém alespoň 2 metry od zdí, plotů, kabelů a dalších překážek.
- Po sestavení plně vyplňte základ pískem nebo vodou před použitím produktu.
- Nikdy nenechávejte systém stát vzpřímeně bez zaplněného základu.

1.4. PRAVIDLA BEZPEČNOSTI HRY

! VAROVÁNÍ! Nedodržení těchto pravidel může vést k vážnému zranění nebo poškození výrobku.

- Tento basketbalový systém není navržen k smečování.
- Nezavěšujte se, netahejte, nelezte ani nehoupejte na okraji, síti, deskách, tyči nebo podstavci.
- Neskákejte, nesedejte ani nestůjte na základně, tyči nebo jakékoli části konstrukce.
- Během hry držte obličej, hlavu a zuby dál od desky, kruhu a sítě.
- Používejte pouze basketbalový míč vhodný pro děti a odpovídající velikosti systému.
- Střílet by měl vždy jen jeden hráč, aby se vyhnul kolizím.
- Vždy hrajte pod dohledem dospělých.
- Dětem není dovoleno pohybovat, přenášet ani upravovat basketbalový systém. To může dělat pouze dospělý.

2. Rozsah úspěchů

Část č.	Účast	Qty	Poznámky
A	Plastový knoflík hlavy	1	Připevněte horní tyč (W) ke střední tyči (X)
B1, B2, B3	Uzávěr, M8 x 35 mm	4	Spojte ráfek (vlevo), zadní deska (K) a horní tyč (š)
C1,C2,C3	Uzávěr, M8 x 20 mm	2	Spojte základnu (báze) a bázi (L1)(L2)
D1. D2, D3	Uzávěr, M8 x 55 mm	4	Připojte prostřední pól (X) a dolní pól (Y)
E1. E2, E3	Uzávěr, M8 x 65 mm	1	Spojte spodní stožár (Y) a základní vzpěru (L1), (L2)
G	Wheel	2	
H	Stuha na stuhu	2	
I	Rim	1	
J	Sít'	2	
K	Zadní deska	1	
L1	Správná aspirace	1	
L2	Levá vzpěra	1	
M	Hřídel kola	1	
W	Top-Pole	1	
X	Střední pól	1	
Y	Spodní sloup	1	
S	Základ	1	



1 PCS

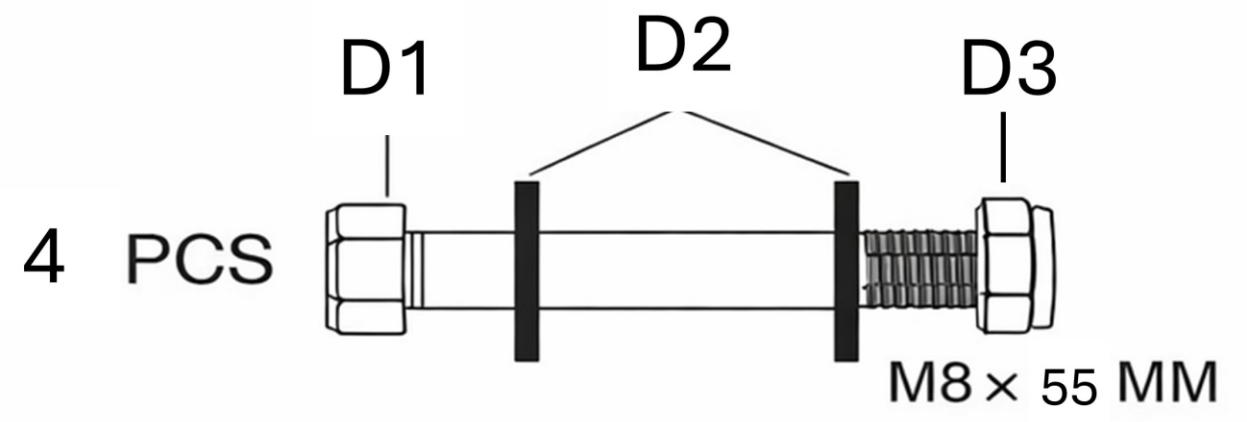
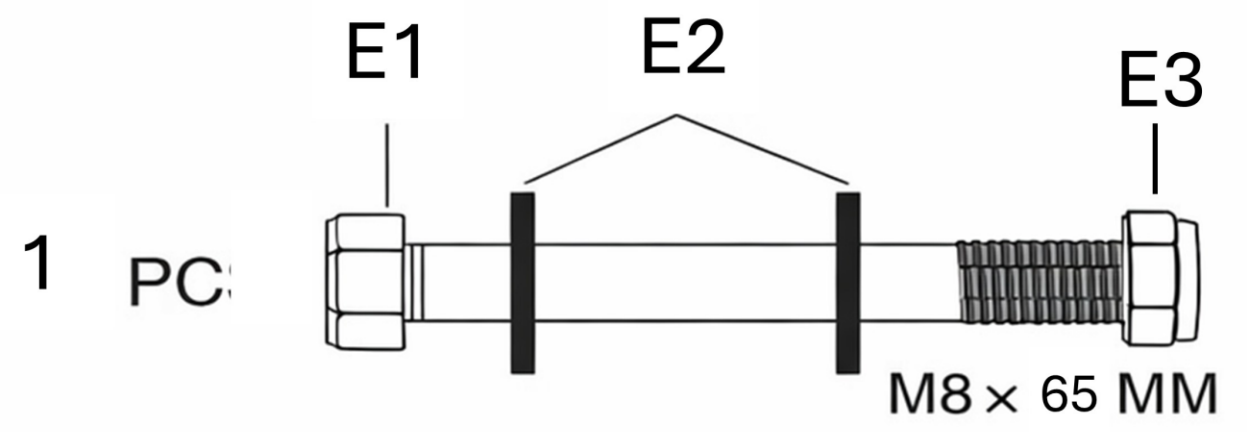
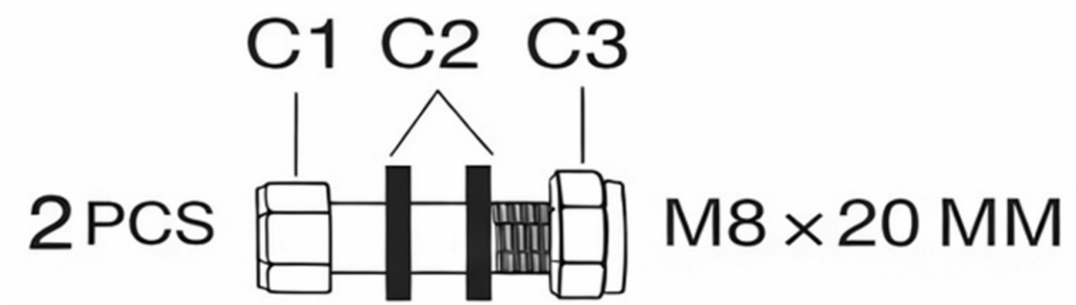
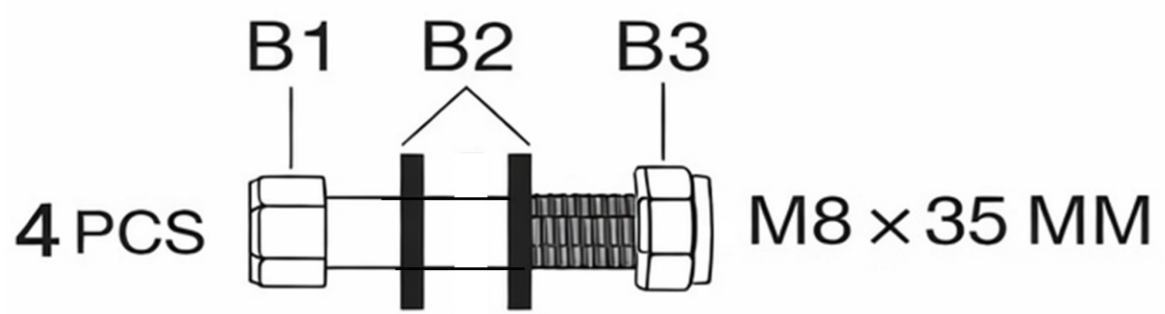

2. Rozsah úspěchů

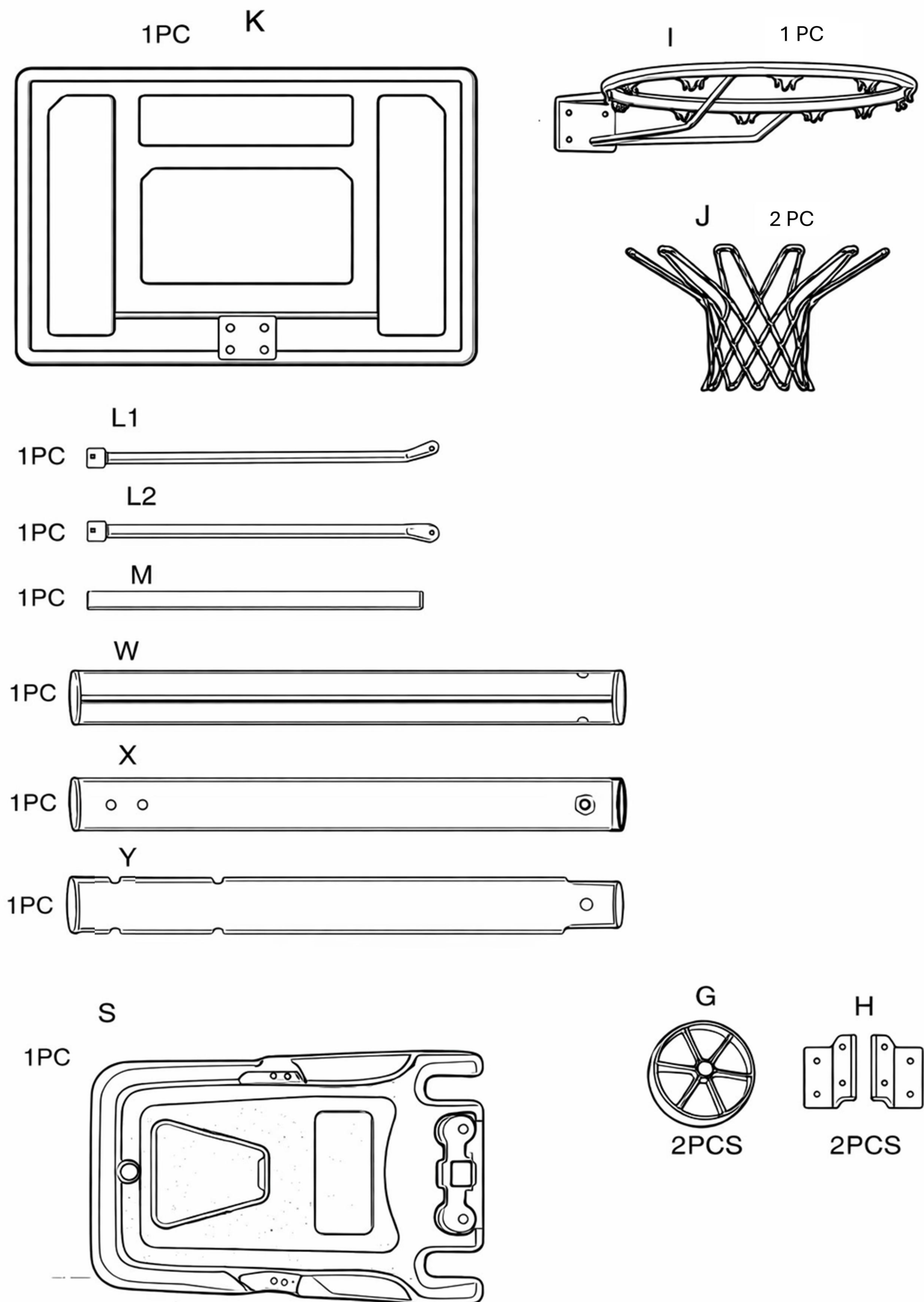

3. Shromáždění

⚠ Shromáždění musí vést dva dospělí.

3.1

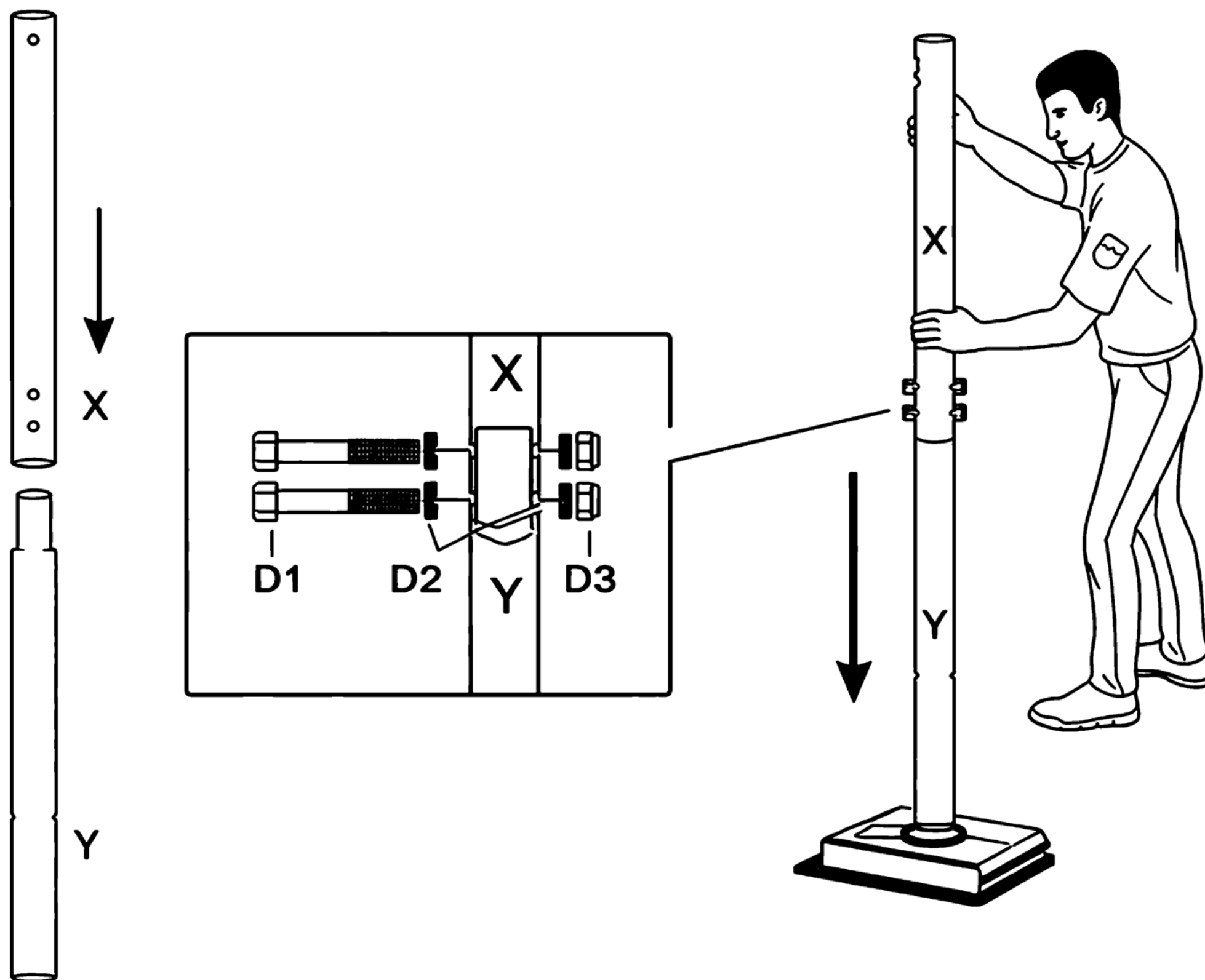

3.2

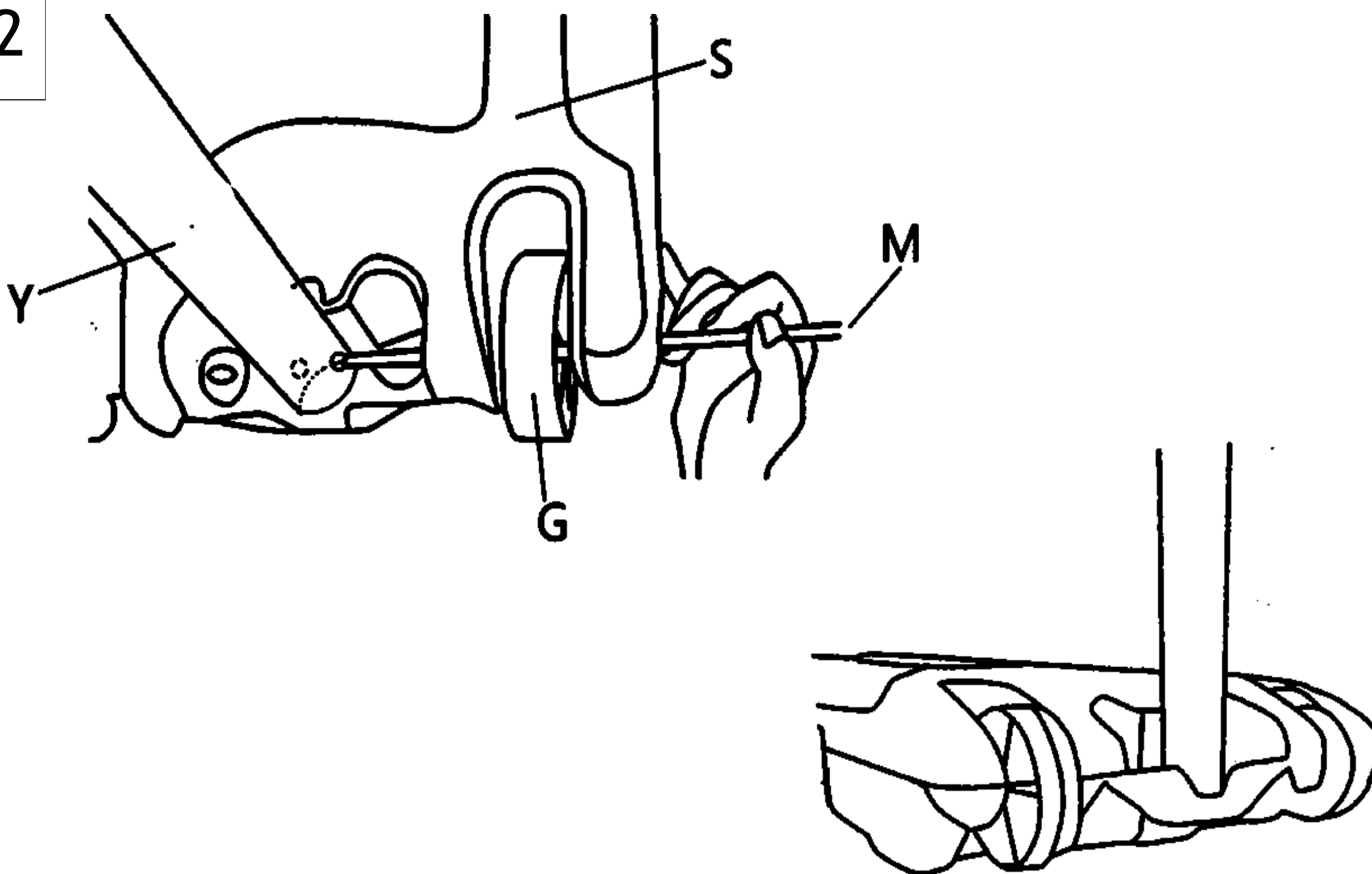

3. Shromáždění

3.3

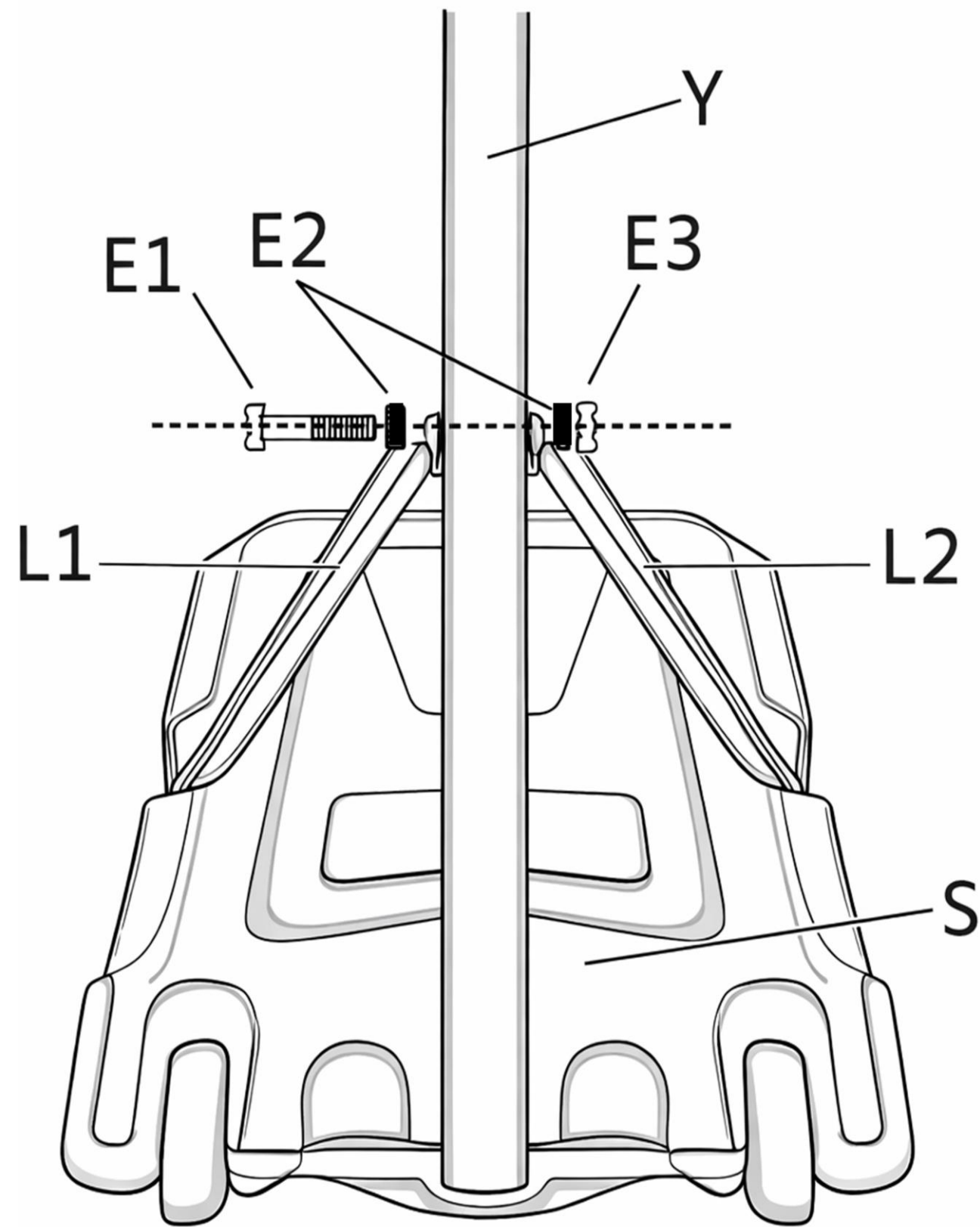

3.4

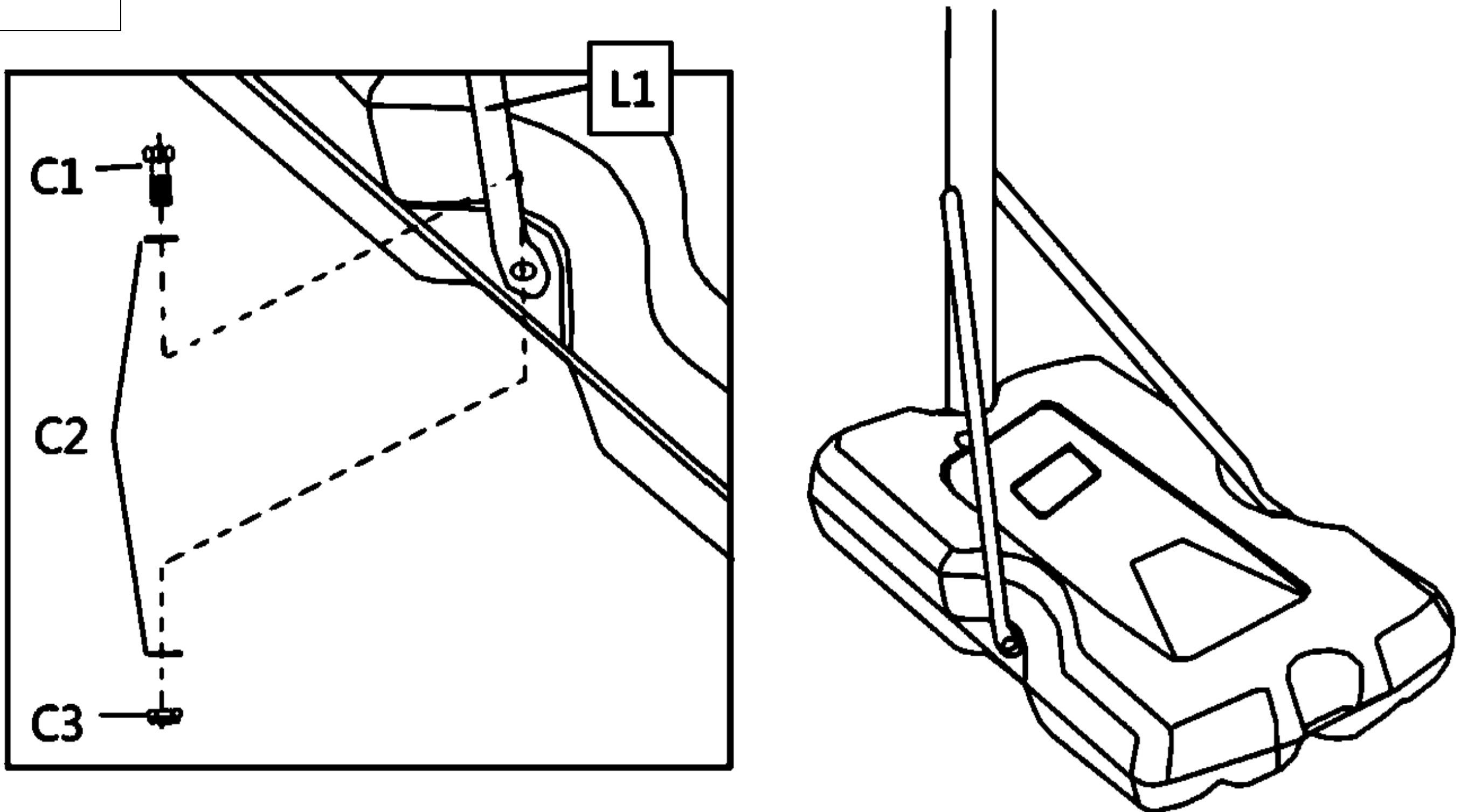

3. Shromáždění

3.5

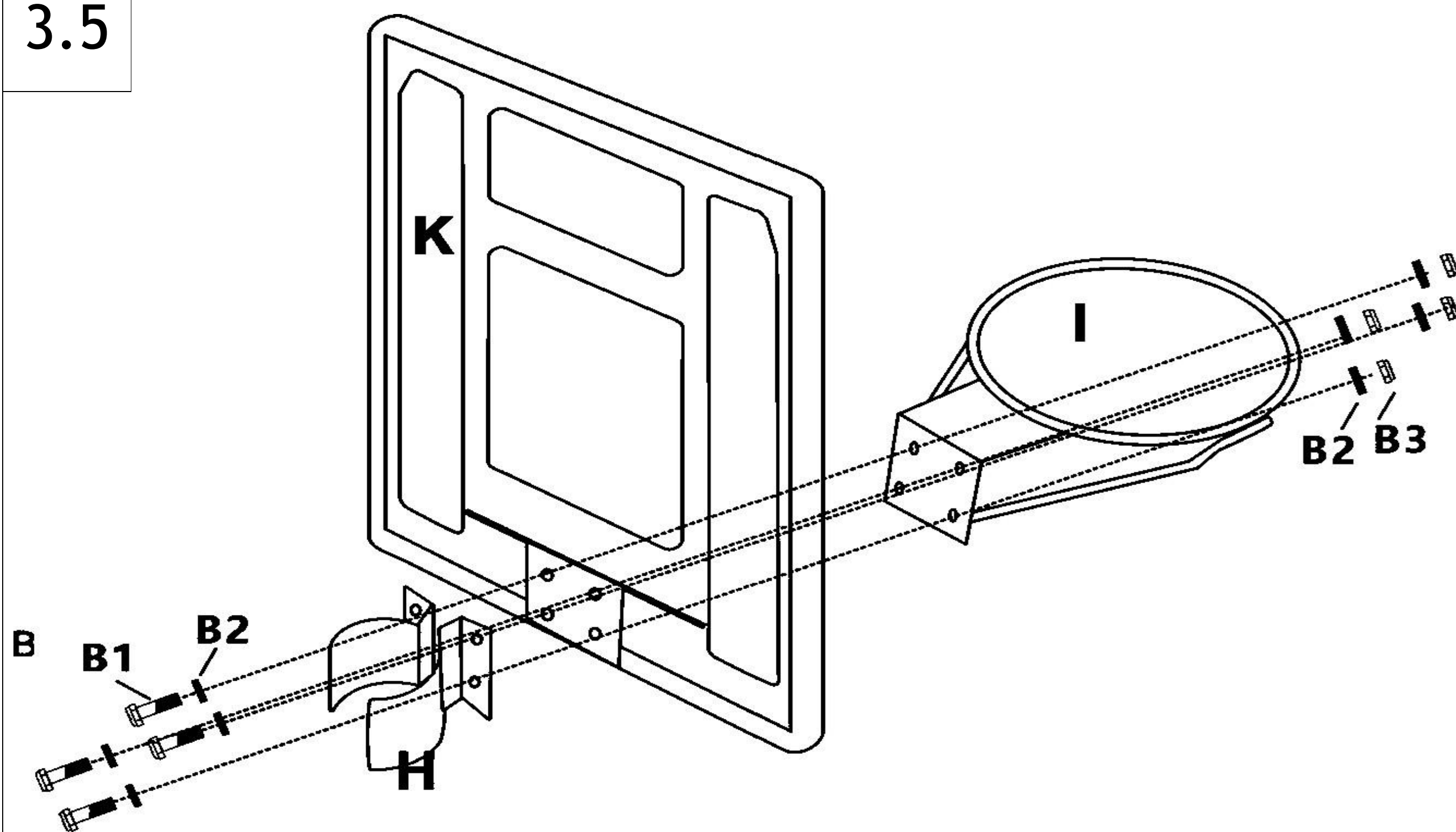

3.6

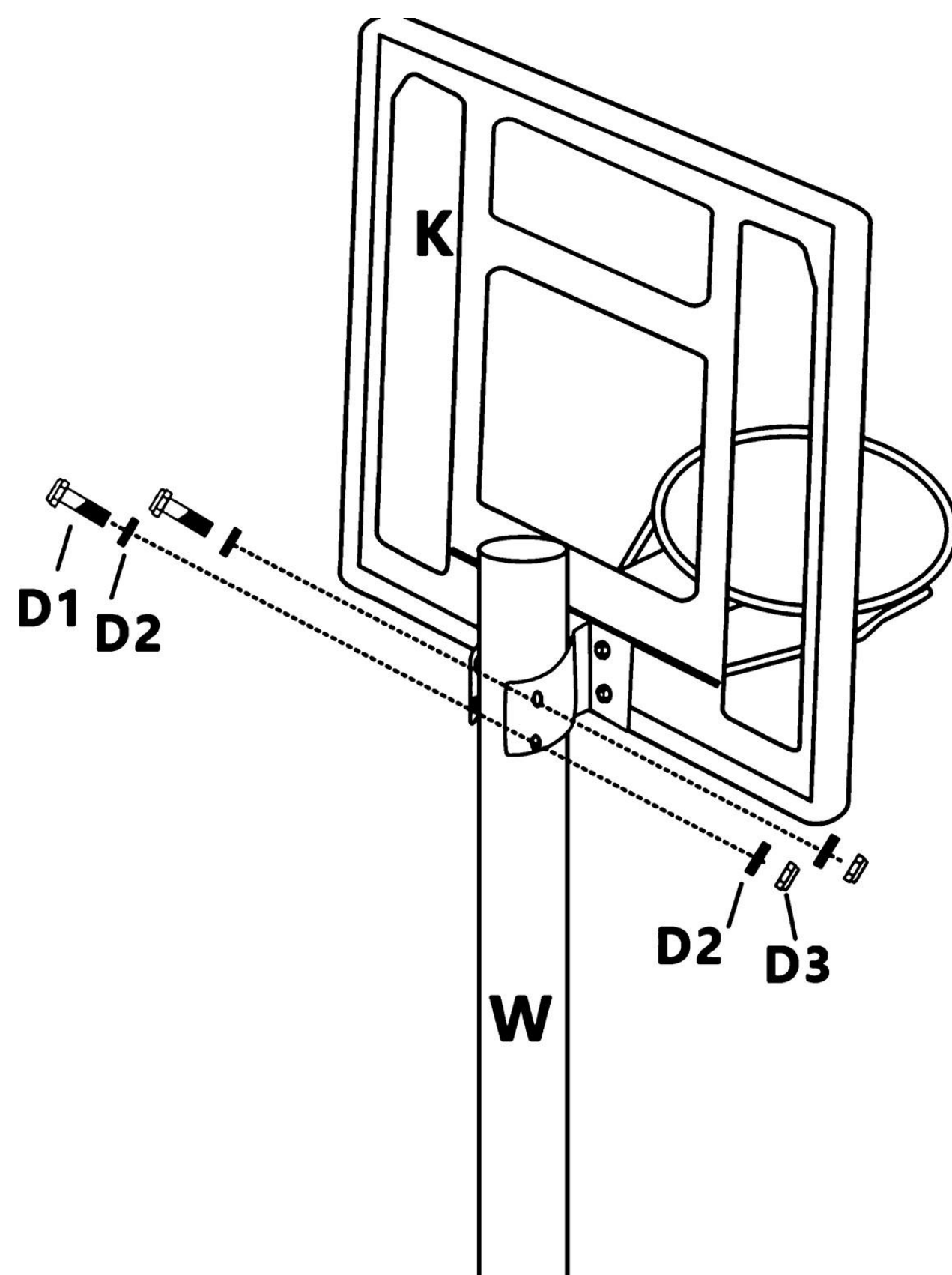

3. Shromáždění

3.7

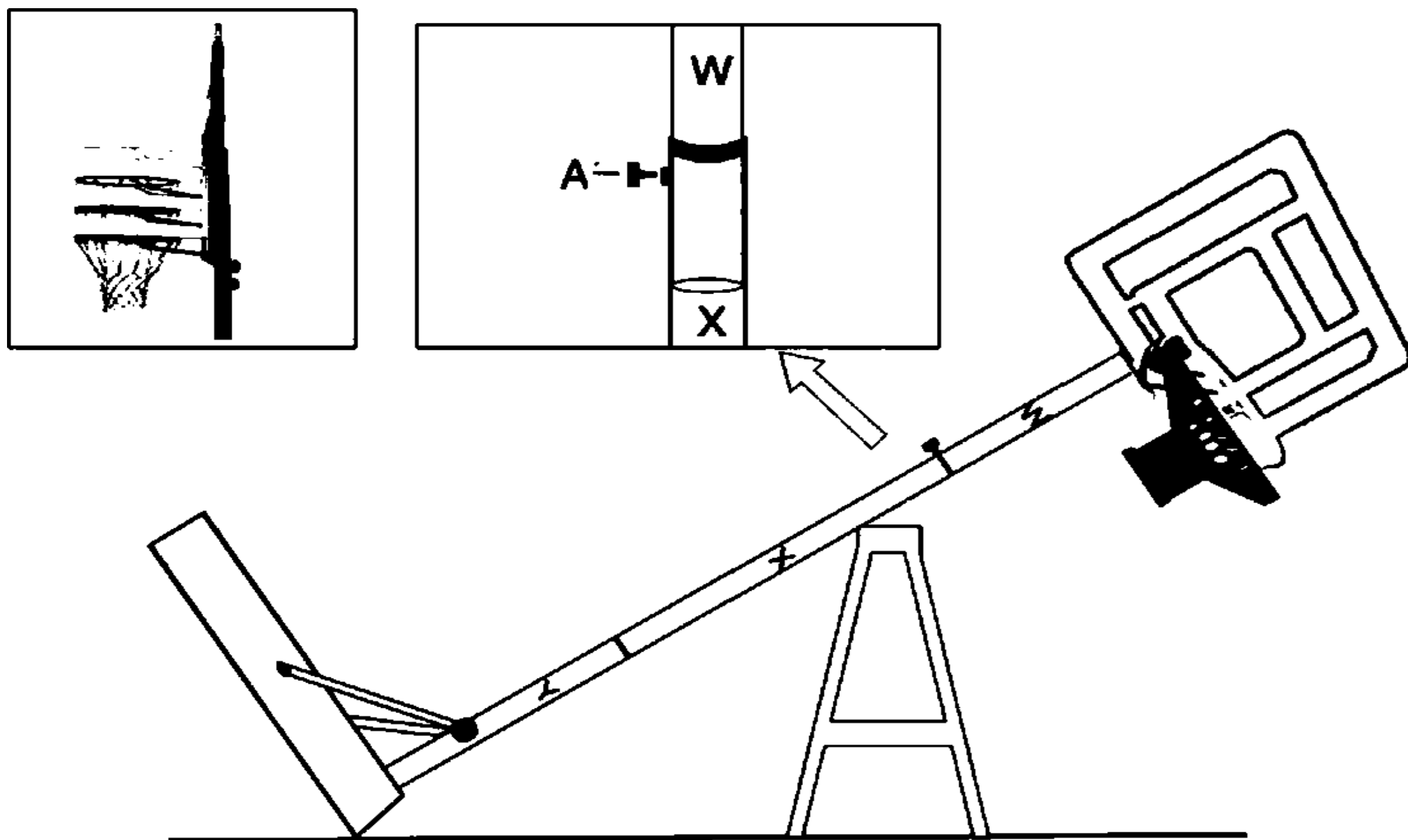

3.8

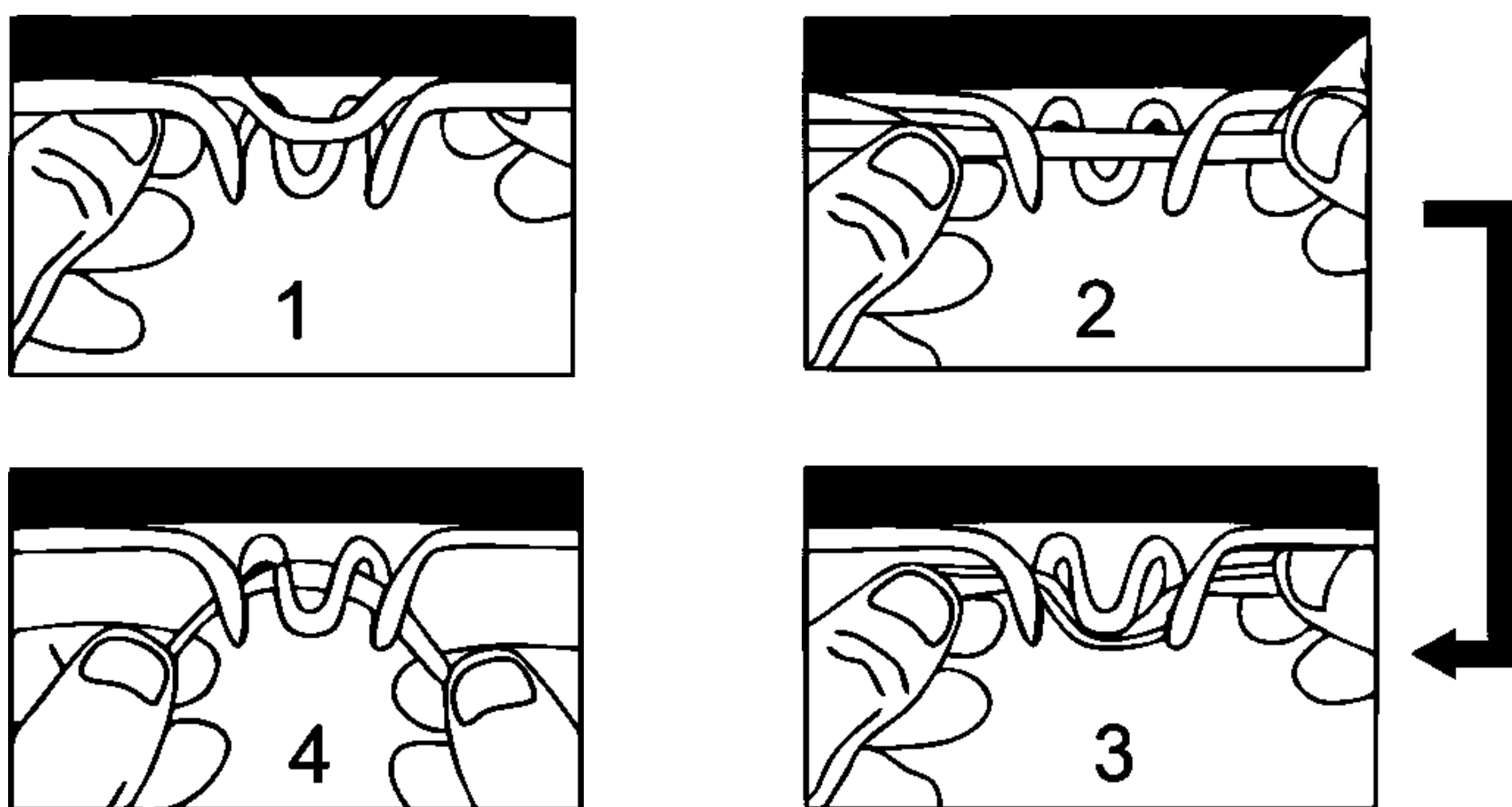

3. Shromáždění

3.9

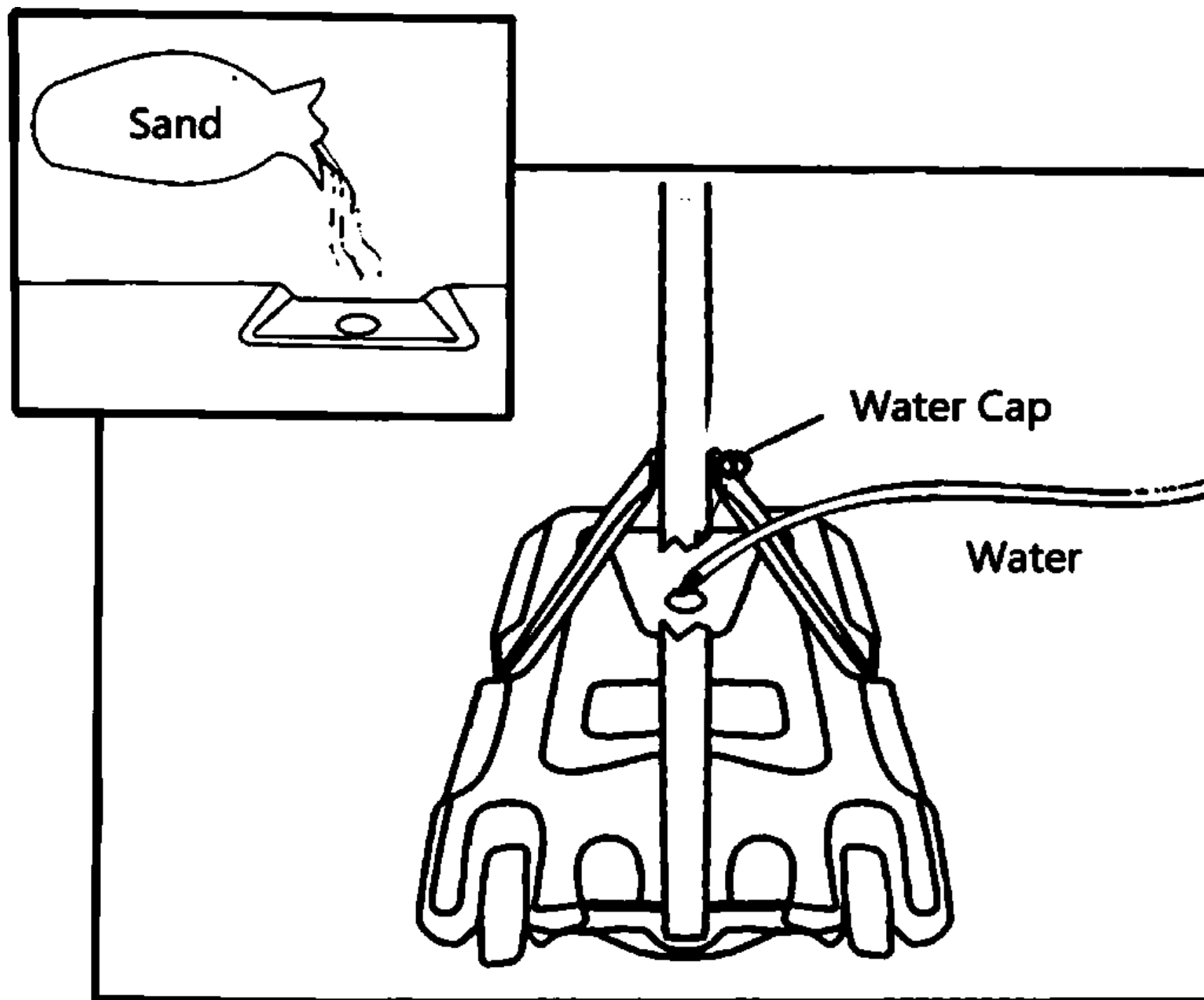

3. Shromáždění

- **Krok 3.1 – Připojte prostřední tyč (X) k dolní tyči (Y)**
 - Vložte střední stožár (X) do spodního pólu (Y), jak je znázorněno.
 - Zarovnejte otvory s X a Y. Vsuňte sadu šroubů (D1, D2 a D3) skrz zarovnané otvory.
 - Utáhní.
- **Krok 3.2 – Instalace spoje kola a základny**
 - Vsuňte hřídel kola (M) skrz kolo (G), základnu (S) a spodní část tyče (Y).
 - Ujistěte se, že hřídel prochází všemi díly, jak je uvedeno.
 - Zabezpečte kolečko tak, aby se základna správně kutálela.
- **Krok 3.3 – Připevněte tyče tyče (L1 a L2) k dolnímu sloupku**
 - Jeden konec vzpěr (L1 a L2) připevněte k dolní tyči (Y).
 - Použijte sadu na uzavírání (E1, E2 a E3) k jejich připevnění.
 - Utáhní pevně.
- **Krok 3.4 – Připevněte tyče řídicí k základně**
 - Připevněte ostatní konce L1 a L2 na obě strany základny (S).
 - Zabezpečte se sadou uzávěrů (C1, C2 a C3) na obou stranách.
 - Ujistěte se, že oba ortézy jsou pevné a symetrické.
- **Krok 3.5 – Upevněte ráfek a držák na zadní panel**
 - Umístěte hranu (I) a držák (H) na zadní desku (K).
 - Opravte je pomocí uzavírací sady (B1, B2 a B3), jak je znázorněno.
 - Všechny šrouby pevně utáhní.
- **Krok 3.6 – Připevněte horní lištu na zadní panel**
 - Připevněte horní tyč (W) na zadní stranu desky (K).
 - Použijte sadu závěrů (D1, D2 a D3) k upevnění.
- **Krok 3.7 – Vložte horní lištu do prostřední lišty**
 - Vložte horní stožár (W) do středního stožáru (X). Nastavte výšku na požadovanou výšku (110-210 cm).
 - Velikost utáhněte utažením plastového tlačítka (A).
- **Krok 3.8 – Instalace sítě**
 - Připevněte síť (J) k hraně (I).
 - Postupujte podle uvedené sekvence (1 → 2 → 3 → 4), dokud síť nebude plně nainstalována.
- **Krok 3.9 – Vyplňte základnu**
 - Otevřete vodní víčko na základně (S).
 - Základnu naplňte vodou nebo pískem, dokud není úplně zaplněná.
 - Pevně zavřete víčko.
 - ⚠ Nikdy nepoužívejte basketbalový systém bez plně zaplněné mety.

TIPY: Naplňte základnu vodou nebo provlečte skrz víčko na vodu. Používejte vodu, pokud je potřeba systém přesunout, a brousit, pokud zůstává na jednom místě, pro lepší stabilitu. V chladném počasí používejte písek, protože voda může zamrznout a poškodit základnu.

Plnění vodou: Při plnění základny vodou držte hadici asi 1 cm nad otvorem. Nepřivádějte hadici do vstupu, protože to může způsobit nerovnoměrný tlak a poškodit základnu.

Závěrečná recenze

Ujistěte se, že všechny šrouby jsou utažené a že je základna vyplněná. Před hraním zkontrolujte, že je systém stabilní.

4. NASTAVENÍ VÝŠKY

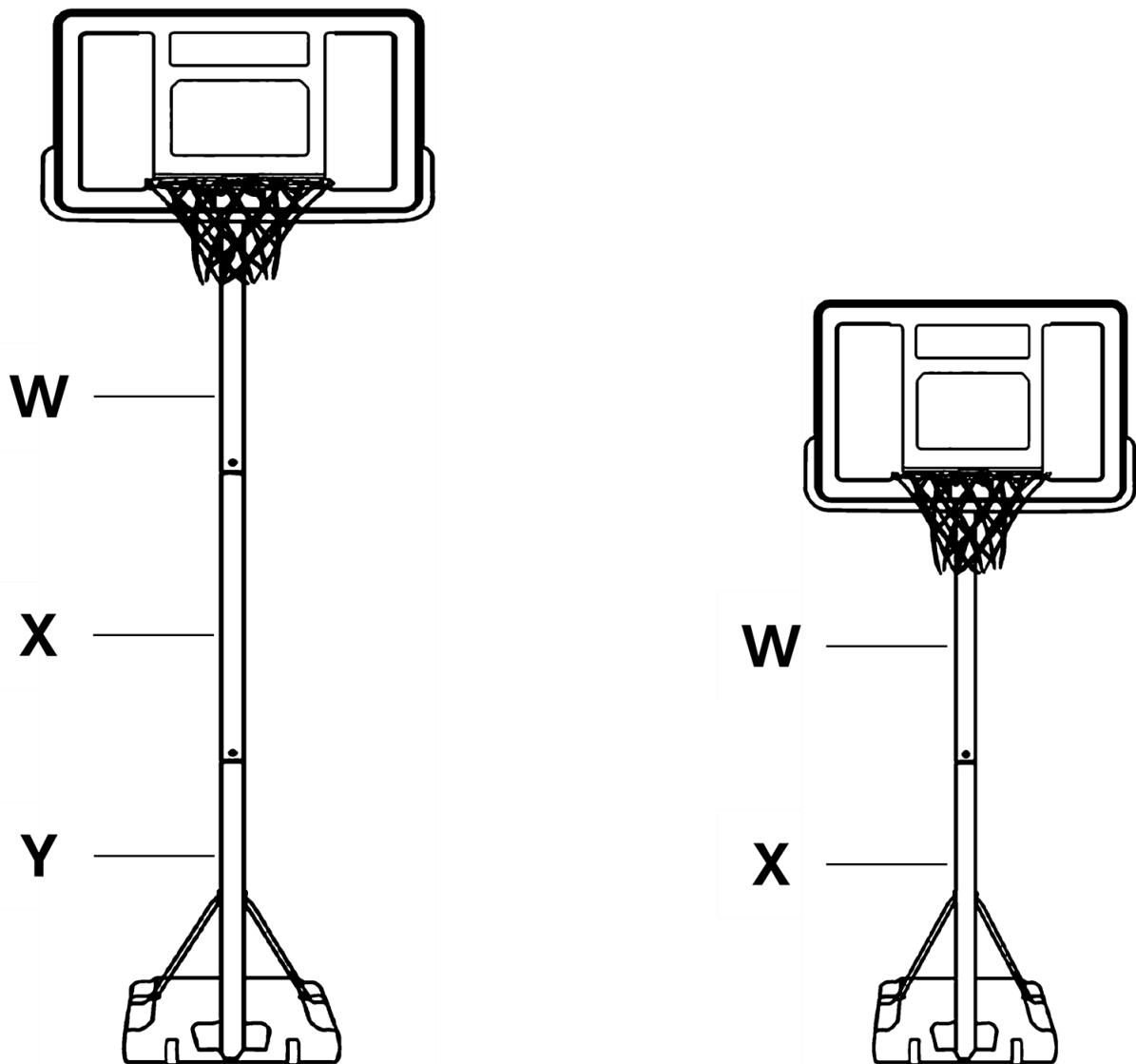

(1) Upravte výšku

POZOR! Pouze pro dospělé. Během hry se nepřizpůsobujte.

- Držte tyč/zadní panel na místě, aby se nepřevrhl.
- Povolte plastový knoflík (A), který zajišťuje stožár.
- Posuňte horní stěžeň (W) nahoru nebo dolů do požadované výšky.
- Pevně utáhněte tlačítko (A), dokud není stožár zamčen a nemůže se dál hýbat.

Důležité: Po nastavení se ujistěte, že je tyč před použitím pevně zamčena.

(2) Přepínání mezi dvou- a třípólovým designem

- Tento systém podporuje dvě konfigurace:
- **Konstrukce 3 pinů: W+X+Y**
- **2-Pol-Design: W+X**

Pro přepnutí ze 3 pólů (W + X + Y) na 2 póly (W + X)

- Držte tyč/zadní panel na místě, aby se nepřevrhl.
- Povolte a odstraňte šrouby (D1, D2, D3), které spojují prostřední tyč (X) s dolní tyčí (Y).
- Povolte a odstraňte šrouby (E1, E2, E3), které spojují spodní tyč (Y) se základnou.
- Odstraňte spodní lištu (Y).
- Systém znovu sestavte po konfiguraci 2-pinové (W + X).

Pro přepnutí ze 2 pólů (W + X) na 3 póly (W + X + Y)

- Držte tyč/zadní panel na místě, aby se nepřevrhl.
- Povolte a odstraňte šrouby (E1, E2, E3), které spojují prostřední tyč (X) s podstavcem.
- Vložte spodní stožár (Y) do základny.
- Sestavte a utáhněte šrouby (E1, E2, E3), abyste Y upevnili k základně.
- Umístěte střední stěžeň (X) na spodní stěžeň (Y). Nainstalujte a utáhněte šrouby (D1, D2, D3), abyste připojili X k Y.
- Před použitím se ujistěte, že jsou všechny šrouby plně utažené.

⚠ Bezpečnostní pokyny

- **Pouze pro dospělé.**
- **Nikdy neměňte výšku nebo konfiguraci sloupů během provozu systému.**
- **Vždy se ujistěte, že šrouby (D1–D3, E1–E3) a knoflík (A) jsou před hraním plně utažené.**

5. Údržba a skladování

- **Před každým použitím zkontrolujte, že:**
 - Základna je úplně zaplněná vodou nebo pískem
 - Všechny šrouby a spojovací prvky jsou pevně upevněné
 - Stožár, ráfek a zadní deska nevykazují žádné známky poškození, opotřebení ani koroze
- **Nepoužívejte produkt, pokud je nějaká součástka poškozená nebo volná.**
- Čistěte systém pouze vodou nebo jemnou mýdlovou vodou.
- Nepoužívejte agresivní čisticí prostředky.
- **Pokud se objeví reza:**
 - Přemalování venkovním lakem
 - Pokud je kov zkorodovaný, přestaňte produkt používat a okamžitě vyměňte díl
- **Pro venkovní skladování:**
 - Umístěte systém na chráněné místo
 - Vyhýbejte se trávě, půdě, listí a stojaté vodě
- Pokud rychlost větru přesahuje 40 km/h, položte produkt na rovinu nebo jej přemístěte na chráněné místo, aby se zabránilo převrácení.

6. Technická data

EAN	4252023129947
MODEL	KM-HE-BK210
Rozměr	77 x 75 x 245 cm
Nastavitelná výška	110 – 210 cm
Basketbalový ring	Ø 38 cm
Oblast reversu	70 × 45 cm
Základní velikost	75 × 45 × 13 cm
Materiál	Stahl, PE, Nylon
Hmotnost	8 kg
Obsah balíčku	1 × basketbalová tribuna (základna, tyče, deska a koš) Uživatelské manuály × Basketbalové sítě 1 ×

- **Vyhrazujeme si právo provádět technické a vizuální změny produktu v rámci vylepšení produktu.**

7. Ekologická likvidace

- **Varování!** Mimo nebezpečí udusení! Balení je pro děti nebezpečné. Nikdy nenechte děti hrát si s obalovými materiály.
- Obalové materiály: Obal je vyroben z ekologických, recyklovatelných materiálů. Prosím, likvidujte je v souladu s předpisy vašich místních recyklačních zařízení.
- Likvidace produktu: Pro informace o tom, jak správně zlikvidovat použitý produkt, kontaktujte prosím místní městské nebo obecní úřady.

8 Kontaktujte nás

Telefon: +49 (0) 931 90 80 3000

E-mail: info@arebos.de

Adresa odesílatele je uvedena v otisku: <https://www.km-fit.com>

Adresa kanceláře:

AREBOS GmbH

Industriestr.24, 97297 Waldbüttelbrunn, Německo

Deklarace shody EU



My, AREBOS GmbH
Industriestr.24
97297 Waldbüttelbrunn, Německo

prohlašuji s výhradní odpovědností, že následující produkt:

Značka



Produkt

Basketbalový systém

Článek o modelu
produktu EAN

KM-HE-BK210
4252023129947

bylo vyvinuto, navrženo a
vyrobeno v souladu s požadavky
evropských směrnic:

2009/48/ES

Obsah výše popsané deklaráce je v souladu s příslušnou harmonizační legislativou Evropské unie.

Hodnocení je založeno na
následujících harmonizovaných
standardech, které se aplikují:

EN 71-1:2014+A1:2018
EN 71-2:2020
EN 71-3:2019+A1:2021

Další aplikované technické
normy a specifikace:

N/A

Místo a datum vydání:

Waldbüttelbrunn, 13.01.2026

Podpis:

Dipl.-Inform. (Univ.) Korhan Canbolat, generální ředitel